

- RU ОБЩАЯ ИНФОРМАЦИЯ**  
**Транспортировка**  
 Снимите штекер провода свечи зажигания. Слейте топливо из бензобака. Перед транспортировкой на средствах общественного транспорта необходимо слить масло из двигателя и бензин.
- EE ÜLDINFO**  
**Transport**  
 Eemaldage süüteküünla kaabel. Tühjendage bensiinipaak. Ühistranspordis transportides tuleb mootoriõli ja bensiini välja lasta.
- LT BENDROJI INFORMACIJA**  
**Transportavimas**  
 Ajunkite uždegimo žvakę. Ištuštinkite degalų baką. Prieš transportuodami, nuleiskite variklio tepalą ir idleiskite benziną.
- LV VISPĀRĪGA INFORMĀCIJA**  
**Transportēšana**  
 Noņemiet aizdedzes sveces pievadu. Iztukdojiet benzīna tvertni. Pirms transportēšanas, motora eļļa un benzīna tvertnes ir jāiztukdo.
- BG ОБЩА ИНФОРМАЦИЯ**  
**Транспорт**  
 Свалете проводника на запалителната свещ. Изпразнете резервоара за бензин. Преди транспортиране по обществени пътища, отстранете маслото и бензина от двигателя.
- RO INFORMAȚII GENERALE**  
**Transportul**  
 Debransați cablul bujiei. Goliiți rezervorul. La transportare în mijloace publice drenați uleiul și benzina.

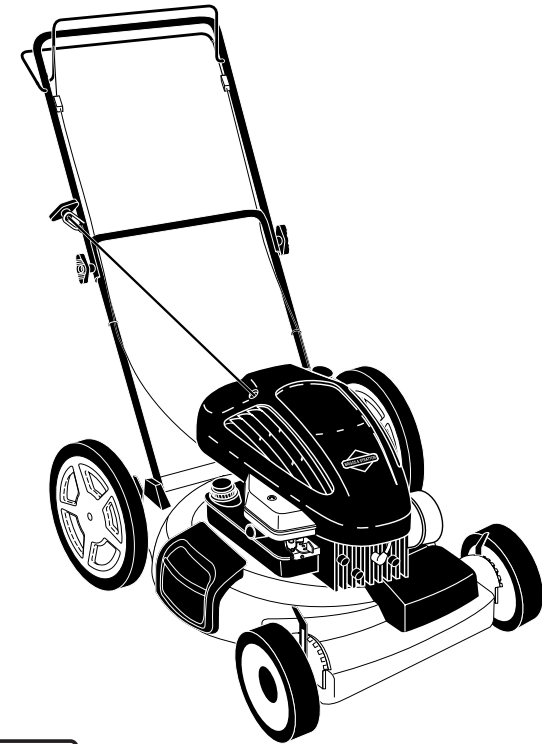

# MM4756SMD



**Руководство по эксплуатации**  
 Внимательно прочитайте эти инструкции. Вы должны знать и понимать их перед тем, как приступить к работе с машиной.

**Kasutusjuhend**  
 Enne selle masina kasutamist lugege palun juhised tähelepanelikult läbi ja veenduge, et saite neist aru.

**Naudojimo instrukcija**  
 Prašome atidžiai perskaityti šią naudojimo instrukciją ir, prieš naudojant įrangą, įsitikinkite, kad esate viską supratę.

**Lietošanas instrukcijas**  
 Lūdzam uzmanīgi izlasīt šīs instrukcijas, lai jūs tās izprastu, pirms sākat lietot mašīnu.

**Упътване за употреба**  
 Моля, прочетете внимателно инструкциите и се убедете, че сте ги разбрали преди да започнете работа с машината.

**Manual de utilizare**  
 Înainte de utilizarea acestei masini, vă rugăm să citiți cu atenție aceste instrucțiuni și să vă asigurați că le-ați înțeles.

(RU)	СОДЕРЖАНИЕ	СТРАНИЦА
	ПРАВИЛА ТЕХНИКИ БЕЗОПАСНОСТИ	3-8
	ТЕХНИЧЕСКИЕ ДАННЫЕ	9
	ОБЩЕЕ ПРЕДСТАВЛЕНИЕ	10
	СБОРКА	11
	РЕГУЛИРОВКИ	12
	ПУСК И ОСТАНОВ	13-15
	ЭКСПЛУАТАЦИЯ	15-16
	ТЕХОБСЛУЖИВАНИЕ	17-19
	ОБЩАЯ ИНФОРМАЦИЯ	20

(LV)	SATURS	LPP
	DROĢĪBAS NOTEIKUMI	3-8
	TEHNISKĀ INFORMĀCIJA	9
	PĀRSKATS	10
	UZSTĀDĪĀNA	11
	NOREGULĀJUMA	12
	IEDARBINĀJUMA UN APSTĀDINĀJUMA	13-15
	LIETOĀJUMA	15-16
	APKOPE	17-19
	VISPĀRĪGA INFORMĀCIJA	20

(EE)	SISUKORD	LK
	OHUTUSNÕUDED	3-8
	TEHNILISED ANDMED	9
	ÜLEVAADE	10
	KOKKUPANEK	11
	REGULEERIMINE	12
	KÄIVITAMINE JA SEISKAMINE	13-15
	KASUTAMINE	15-16
	HOOLDUS	17-19
	ÜLDINFO	20

(BG)	СЪДЪРЖАНИЕ	СТР
	УКАЗАНИЯ ЗА БЕЗОПАСНОСТ	3-8
	ТЕХНИЧЕСКИ ДАННИ	9
	ПРЕГЛЕД	10
	МОНТАЖ	11
	НАСТРОЙКИ	12
	ПУСКАНЕ И СПИРАНЕ	13-15
	ИЗПОЛЗВАНЕ НА КОСАЧКАТА	15-16
	ПОДДРЪЖКА	17-19
	ОБЩА ИНФОРМАЦИЯ	20

(LT)	TURINYS	PUSLAPIS
	SAUGUMO TAISYKLĖS	3-8
	TECHNINIAI DUOMENYS	9
	APŽVALGA	10
	MONTAŽAS	11
	REGULIAVIMAS	12
	PALEIDIMAS IR SUSTABDYMAS	13-15
	NAUDOJIMAS	15-16
	EKSPLOATACIJA	17-19
	BENDROJI INFORMACIJA	20

(RO)	CONȚINUT	PAG.
	REGULI DE SIGURANȚĂ	3-8
	DATE TEHNICE	9
	PREZENTARE SUMARĂ	10
	ASAMBLARE	11
	REGLAJE	12
	OPRIRE ȘI PORNIRE	13-15
	UTILIZARE	15-16
	ÎNTREȚINERE	17-19
	INFORMAȚII GENERALE	20

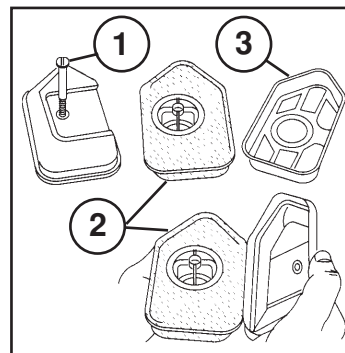

- (RU) (1) ВИНТ  
(2) ФИЛЬТР  
(3) КОРПУС
- (EE) (1) KRUVI  
(2) FILTER  
(3) KORPUS
- (LT) (1) VARŽTAS  
(2) FILTRAS  
(3) KORPUSAS
- (LV) (1) SKRŪVE  
(2) FILTRS  
(3) KORPUSS
- (BG) (1) ВИНТ  
(2) ФИЛТЪР  
(3) КОРПУС
- (RO) (1) SURUB  
(2) FILTRU  
(3) CARCASĂ

- (RU) Чистка воздушного фильтра. Ослабьте винт, снимите крышку и снимите картридж фильтра. Промойте фильтр в керосине. Добавьте 2-3 полные столовые ложки масла и равномерно распределите его по фильтру.
- (EE) Õhufiltri puhastamine. Vabastage kruvi, eemaldage kate ja filtrikasett. Peske filtrit leiges pesuainelahuses, kuivatage ja niisutage ühtlaselt 2-3 teelusika täie mootoriõliga.
- (LT) Atlaisvinti varžta, nuimti dangteli ir idimti filtro kasetė. Išvalyti filtrį žibale. 2-3 daugkūtais tepalo ištepkiite filtrį.
- (LV) Gaisa filtra tīrīšana. Atslābiniet skrūvi, noņemiet vāku un izņemiet filtra kaseti. Notīriet filtru ar petroleju. Pievienojiet 2-3 karotes eļļas un vienmērīgi nokļājiēt ar to filtru.
- (BG) Почистване на въздушния филтър. Отвийте винта, свалете капака и извадете филтърния патрон. Почистете филтъра в керосин. Прибавете 2-3 лъжици масло и го разпределете равномерно по филтъра.
- (RO) Desfaceți surubul, îndepărtați capacul și scoateți cartusul filtrului. Curățați filtrul cu petrol. Adăugați 2-3 linguri de ulei și ungeți filtrul peste tot în mod uniform.

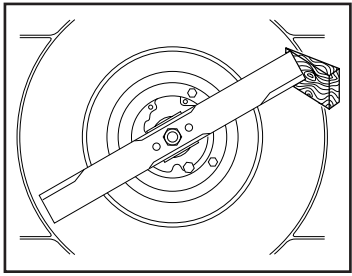

**RU** **Ежегодно (по завершению сезона)**  
Проведите заточку и балансировку лезвий режущего блока. Удалите штекер провода свечи зажигания. Установка и снятие лезвий требует применения защитных перчаток. Отвинтите лезвие ножевого блока и отнесите его в мастерскую сервисного обслуживания для заточки и балансировки. При последующей сборке тщательно затяните винты.

**EE** **Kord aastas (pärast hooaja lõppu)**  
Lõiketera teritamise ja balansseerimine. Eemaldage süüteküünlakaabel. Tera paigaldades ja eemaldades kasutage kaitsekindaid. Krüvide lõiketera lahti ja viige see teritamiseks ja balansseerimiseks teenindusse. Uuesti kokku pannes keerake kruvid korralikult kinni.

**LT** **Kiekvienais metais (po sezono pabaigos)**  
Īlifuoti ir balansuoti pjaunantā admenā. Nuimkite uđdegimo tvakes galvutę. Pritaikant ir nuimant admenā, naudokite apsaugines pirđtines. Nusukti pjaunantā admenā ir atiduoti á serviso dirbtuve ėilfavimui ir balansavimui. Surinkdami admenā, nuopđđiai priverđkite varđtį.

**LV** **Katru gadu (Pēc sezonas beigām)**  
Griedanas asmens asināšana un līdzsvarošana. Noņemiet aizdedzes sveces pievadu. Lai uzstādītu vai noņemtu asmeni, nepieciešams lietot aizsargcimdus. Atskrūvējiet griedanas asmeni un aizvediet to uz apkopes darbnīcu asināšanai un līdzsvarošana. Atkārtoti montējot ierīci, kārtīgi pievelciet skrūves.

**BG** **Веднъж годишно (след приключване на сезона)**  
Заточване и балансиране на ножовете. Отстранете проводника на запалителната свещ. Поставете и изваждатете на ножа да става само с предпазни ръкавици. Отвинтете ножа и го занесете в сервисна работилница. При монтирането затегнете здраво болтовете.

**RO** **Anual (după terminarea sezonului)**  
Polizați și centralți lama de tăiere. Debransați bujia. Fixarea și scoaterea lamei impune folosirea mănușilor de protecție. Desurubați lama și duceți-o la un atelier de specialitate pentru polizare și echilibrare. La remontare strângeți bine surubul.

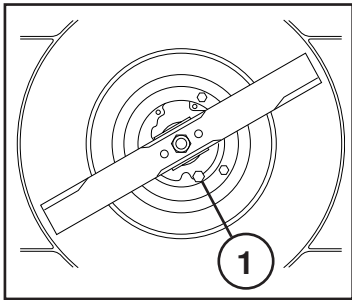

**RU** Проводите замену масла по завершению каждого сезона или каждые 25 часов работы. Удалите сливную пробку со дна двигателя и слейте масло. Залейте новое масло. Может применяться SAE 30.

**EE** Vahetage õli igal hooajal või pärast 25 töötundi. Laske mootor soojaks töötada ja eemaldage süüteküünla kaabel. Keerake õli väljalaskekork lahti ja laske õli välja. Valage sisse uus õli. Kasutada võib SAE 30.

**LT** Pakeiskite tepalį po katro sezono arba po 25 darbo valandų. Pađildykite variklą, nuimkite uđdegimo tvakes galvutę. Nusukite drenažo dangtelį nuo variklio dugno ir nupilkite tepalį. Pripilkite đvietį tepalį. Galima naudoti SAE 30.

**LV** Nomainiet eđđu pēc katras sezonas vai pēc 25 mađņas darbināšanas stundām. Ledarbiniet motoru, lai tas sasiltu, un noņemiet aizdedzes sveces pievadu. Izņemiet noteces aizbāzni no motora apakšdcjas dađas un noteciniet eđđu. Ielejiet jaunu eđđu. Jūs varat lietot SAE 30.

**BG** Смяна на маслото веднъж годишно или след 25 работни часа. Оставете двигателя да поработи за да загрее, махнете проводника на запалителната свещ. Отстранете пробката от долната страна на двигателя и изпуснете маслото. Напълнете с ново масло. Може да се използва SAE 30.

**RO** Schimbați uleiul după fiecare sezon sau după 25 ore de funcționare. Lăsați motorul să funcționeze, opriți-l și debransați bujia. Scoateți busonul de golire aflat sub motor și drenați uleiul. Realimentați cu ulei. Se poate folosi SAE 30.

**RU** (1) **ПРОБКА СЛИВА МАСЛА**

**EE** (1) **ÕLI VÄLJALASKE KORK**

**LT** (1) **TEPALO DRENAŽO DANGTELIS**

**LV** (1) **EĢĢAS NOTECES AIZBĀZNIS**

**BG** (1) **ПРОБКА ЗА ИЗТОЧВАНЕ НА МАСЛОТО**

**RO** (1) **BUSON DE GOLIRE A ULEIULUI**

**RU** **Правила техники безопасности при эксплуатации самоходной ротационной газонокосилки**  
**ВАЖНО:** Режущие механизмы этой машины могут привести к ампутации верхних или нижних конечностей, а также вызвать выброс предметов на расстояние. Несоблюдение следующих инструкции по технике безопасности может привести к получению тяжелых телесных повреждений и смерти.

### I. Обучение

- Внимательно прочитайте инструкции. Вы должны ознакомиться с органами управления и иметь представление о надлежащем использовании оборудования.
- Никогда не позволяйте детям или лицам, не знакомым с инструкциями, пользоваться газонокосилкой. Местные законодательные постановления могут ограничивать возраст оператора.
- Не подпускайте детей и домашних животных к работающей газонокосилке.
- Помните, что оператор или пользователь несут ответственность за вред или ущерб, нанесенные третьим лицам или их имуществу.

### II. Подготовка

- При работе с газонокосилкой всегда носите прочную обувь и длинные брюки. Нельзя работать с оборудованием босиком или в открытых сандалиях.
- Тщательно проверьте участок работы и удалите все предметы, которые могут быть отброшены машиной на расстояние.
- ОСТОРОЖНО – Бензин** – это сильно горячая жидкость.
  - Храните топливо в специально предназначенных для этого емкостях.
  - Заправляйте топливом только на открытом воздухе и не курите при заправке.
  - Заливайте топливо при выключенном двигателе. Запрещается снимать крышку топливного бака и заливать топливо при работающем или при горячем двигателе.
  - В случае пролития бензина не запускайте двигатель: удалите машину с места пролития бензина и избегайте образования каких-либо источников воспламенения до тех пор, пока пары бензина не рассеются.
  - Прочно закрутите крышки всех топливных баков и емкостей.
- Замените неисправные глушители.
- Каждый раз перед использованием проводите визуальный осмотр на предмет повреждения или износа лезвий, болтов крепления лезвий и ножевого блока. Замените изношенные или поврежденные режущие лопасти и болты попарно в целях сохранения баланса.
- В случае машин с несколькими лезвиями будьте осторожны, т.к. вращение одного лезвия может вызвать вращение других лезвий.

### III. Эксплуатация

- Не включайте двигатель в закрытом помещении, где возможно скопление опасного угарного газа.
- Косите только при дневном свете или при хорошем искусственном освещении.
- По возможности, избегайте косить при мокрой траве.
- На склонах всегда находите твердую опору для ног.
- Перемещайтесь в темпе шага, никогда не бегите.
- В случае ротационных машин на колесах косите вдоль поверхности склона, никогда вверх и вниз.
- Будьте особо осторожны, если Вы меняете направление движения на склоне.
- Не косите на слишком крутых склонах.
- Будьте особо осторожны, если Вы поворачиваете косилку или подвигаете ее к себе.
- Остановите лезвия, если газонокосилка наклонена для транспортировки по участку без наличия травы или при перемещении из скашиваемым зонам и обратно.
- Никогда не работайте с газонокосилкой с неисправными защитными приспособлениями или снятыми защитными устройствами, например, без дефлектора и/или травосборника.
- Не изменяйте регулировочных уставок двигателя и не превышайте допустимой скорости работы двигателя. Работа двигателя на слишком высокой скорости увеличивает риск получения травм.
- Перед тем, как приступить к запуску двигателя, выведите из сцепления все лезвия и муфты привода.
- Запустите двигатель или включите мотор соблюдая осторожность и в соответствии с инструкциями, уделив внимание тому, чтобы ваши ноги находились вдалеке от лезвий.
- Не наклоняйте газонокосилку при запуске двигателя или при включении мотора, за исключением случаев, когда для запуска газонокосилка должна быть наклонена. В последнем случае, не наклоняйте ее больше чем необходимо и поднимите только ту часть, которая находится вдалеке от оператора.
- Не запускайте двигатель, стоя перед разгрузочным желобом.
- Не помещайте рук или ног рядом или под вращающимися частями. Разгрузочное отверстие должно быть всегда свободно.
- Никогда не поднимайте и не транспортируйте газонокосилку при работающем двигателе.
- Остановите двигатель и отсоедините штекер провода свечи зажигания:
  - при удалении закупок или прочистке желоба;
  - перед проверкой, чисткой или обслуживанием газонокосилки;
  - после соударения с посторонним предметом. Проверьте газонокосилку на предмет повреждений и проведите ремонт перед тем, как включать и эксплуатировать газонокосилку;
  - если газонокосилка начинает необычно вибрировать (немедленно проверьте).
- Остановите двигатель:
  - каждый раз, когда вы оставляете газонокосилку без присмотра;
  - перед заправкой топливом.
- При выключении двигателя необходимо уменьшить регулировку дросселя и, если двигатель оснащен отсечным клапаном, выключить подачу топлива по завершению работы газонокосилки.
- После использования заднего сидения перемещайтесь медленно.

### IV. Техобслуживание и хранение

- Все гайки, болты и винты должны быть надежно затянуты для обеспечения безопасных условий работы оборудования.
- Запрещается хранить оборудование с бензином в баке в помещении, где газы могут достичь открытого пламени или искр.
- Дождитесь охлаждения двигателя перед тем, как помещать на хранение в любое закрытое помещение.
- С целью исключения возгорания держите двигатель, глушитель, батарейный отсек и место хранения бензина свободными от травы, листьев или излишнего количества смазочных материалов.
- Периодически проверяйте травосборник на предмет износа или порчи.
- В целях обеспечения безопасности проводите замену изношенных или поврежденных частей.
- Если необходимо слить топливо из топливного бака, проводите эту операцию на открытом воздухе.



## Ohutusnõuded töötamisel inimese poolt juhitud rootor-muruniidukiga

**TÄHTIS:** Antud lõikemasin võib põhjustada käte ja jalgade amputeerimist ning esemed võivad sellest hooga eemale paiskuda. Allpooltoodud ohutusnõuete eiramine võib põhjustada tõsiseid vigastusi või surma.

### I Üldist

- Lugege juhised tähelepanelikult läbi. Tutvuge juhtelementidega ning varustuse õige kasutamisega.
- Ärge lubage kunagi kasutada muruniidukit lastel või isikutel, kes ei tunne kasutusjuhiseid. Kohalike määrustega võidakse reguleerida kasutaja vanust.
- Ärge kunagi niitke, kui läheduses on kõrvalisi isikuid, eriti lapsi ja lemmikloomi.
- Pidage meeles, et inimene, kes niidukiga töötab, vastutab teistele inimestele põhjustatud õnnetuste või õnnetusohu või vara kahjustamise eest.

### II Ettevalmistus

- Niitmise ajal kandke alati tugevaid jalanõusid ja pikki pükse. Ärge töötage niidukiga paljajalu ega lahtistes sandaalides.
- Enne niiduki kasutamist kontrollige põhjalikult tööpiirkonda ja eemaldage kõik esemed, mis võivad niidukit saadud löögist õhku paiskuda.
- ETTEVAATUST – bensiin on väga tuleohtlik.
  - Hoidke bensiini ainult selleks ettenähtud anumates.
  - Tankige ainult vabas õhus ning ärge suitsetage seda tehes.
  - Lisage bensiini enne mootori käivitamist. Ärge kunagi eemaldage kütusepaagi korki ega lisage kütust, kui mootor töötab või on kuum.
  - Kui bensiini läks maha, ärge proovige mootorit käivitada, vaid viige niiduk antud piirkonnast eemale ja vältige sädemete tekitamist, kuni bensiinaurud on hajunud.
  - Sulgege kõigi paakide korgid korralikult.
- Asendage vigased summutid.
- Enne kasutamist kontrollige alati visuaalselt, et lõiketerad, tera poldid ja lõikeagregaat ei oleks kulunud või vigastatud. Asendage kulunud või vigastatud terad ja poldid, et säilitada tasakaalu.
- Mitme teraga niiduki korral olge ettevaatlik, sest ühe tera pöörlemine võib põhjustada teiste terade pöörlemist.

### III Töötamine

- Ärge laske mootoril töötada kinnises ruumis, kus võivad koguneda ohtlikud vingugaasi aaurud.
- Niitke ainult päevavalguses või hea kunstliku valgusega.
- Võimaluse korral vältige töötamist, kui muru on märg.
- Kallakutel töötades jälgige tasakaalu.
- Kõndige, ärge kunagi jookske.
- Kasutades ratastega rootormasinat, niitke piki kallakuid, mitte üles-alla.
- Kallakutel suunda muutes olge äärmiselt ettevaatlik.
- Ärge niitke liiga järskudel kallakutel.
- Olge äärmiselt ettevaatlik, kui pöörate niidukit ümber või enda poole.

- Peatage tera, kui niidukit on vaja kallutada, et ületada piirkondi, mida ei kata muru, või transportida niidukit niitmist vajavale alale ja sealt ära.
- Ärge kunagi kasutage muruniidukit vigastatud kaitseseadmeteta või ilma ohutusvahenditeta, nt kui deflektor ja/või murukoguja ei ole paigal.
- Ärge muutke mootori regulaatori seadeid ega koormake mootorit üle. Kui mootor töötab liiga kiiresti, võib suurendada oht, et inimesed saavad viga.
- Enne mootori käivitamist vabastage kõik terad ja käiguhoovad.
- Käivitage või lülitage mootor sisse ettevaatlikult vastavalt juhenditele ja jälgides, et jalad oleksid lõiketerast eemal.
- Ärge kallutage muruniidukit käivitamisel või mootori sisselülitamisel, välja arvatud juhul, kui muruniidukit on vaja käivitamiseks kallutada. Sel juhul kallutage ainult nii palju, kui tõesti vajalik ja tõstke ainult seda osa, mis on teist eemal.
- Mootorit käivitades ärge seiske väljaviske ava ees.
- Käsi või jalgu ei tohi asetada pöörlevate osade lähedale või alla. Kogu töötamise aja olge eemal väljalaskeavadest.
- Ärge kunagi tõstke ega kandke töötava mootoriga muruniidukit.
- Seisake mootor ja ühendage lahti süüteküünal:
  - enne takistuste puhastamist või väljaviskeava ummistuste kõrvaldamist;
  - enne muruniiduki kontrollimist, puhastamist või parandamist;
  - pärast kõrvalise esemega kokkupuutumist. Kontrollige muruniiduki kahjustusi ja kõrvaldage vead enne taaskäivitamist ja muruniidukiga töötamist;
  - kui muruniiduk hakkab liigselt vibreerima (kontrollige viivitamatult).
- Seisake mootor:
  - kui te lahkute muruniiduki juurest;
  - enne bensiini lisamist.
- Vähendage gaasikangi seadet mootori seiskamisel ning kui mootor on varustatud seiskumisventiiliga, keerake kütus kinni pärast niitmise lõppu.
- Madala niite korral töötage aeglaselt.

### IV Hooldus ja hoiustamine

- Keerake kõik mutrid, poldid ja kruvid korralikult kinni, et niidukiga töötamine oleks ohutu.
- Ärge kunagi hoiustage niidukit, mille kütusepaagis on bensiini, hoones, kus bensiinaurud võivad kokku puutuda lahtise tule või sädemetega.
- Laske mootoril jahtuda enne niiduki hoiustamist kinnises ruumis.
- Tuleohutuse vähendamiseks hoidke mootor, summuti, aku ja bensiinipaak puhtad murust, lehtedest või liigsest õlist.
- Kontrollige tihti, et murukoguja ei oleks kulunud ega vananenud.
- Asendage kulunud või vigastatud osad.
- Kütusepaaki tuleb tühendada vabas õhus.

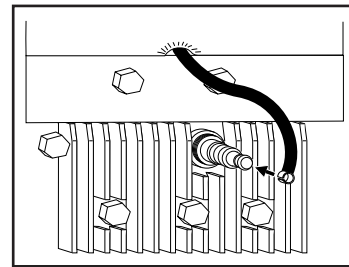

### Техобслуживание

Перед проведением ремонта, чистки или техобслуживания всегда снимайте штекер провода свечи зажигания. Каждые 5 часов работы подтягивайте винты и гайки. Проверяйте уровень масла. Когда косилка повернута вверх, свеча зажигания должна находиться в самой высокой ее точке.



### Hooldus

Eemaldage alati süüteküünla kaabel enne remonti-, puhastus- või hooldustööd. Kui masin on 5 tundi töötanud, pingutage kruvisid ja mutreid. Kontrollige õli. Kui niidukit kallutatakse, peab süüteküünal olema muruniidukil kõige kõrgemas punktis.



### Eksploatacija

Visados nuimkite ūdegimo tvakes galvutė priedė remontf, valymf arba priežiūrė. Po 5 valandf darbo suvertkite varžtus ir veržles. Patikrinkite tepala. Tvakes galvutė turi būti aukščiausioje padėtyje ant pjovėjo, kada tas yra pakreiptas.



### Аркөпө

Vienmçr noņemiet aizdedzes sveces pievadu pirms remontdarbu veikšanas, tīrīšanas vai arkopes. Pēc 5 darbināšanas stundām pievelciet skrūves un uzgrīņņus. Pārbaudiet eđdu. Aizdedzes svecei jābūt pđāvçja augstākā punktā, kad tas ir pacels uz augšu.



### Поддръжка

Винаги изваждайте проводника на запалителната свещ, преди да започнете работа по ремонт, почистване или поддръжка. След първите 5 работни часа затегнете всички болтове и гайки. Проверете нивото на маслото. Ако косачката бъде наклонена, запалителната свещ трябва да се намира на най-високото място.



### Bujia

Înainte de reparații, curățare sau întreținere debransați bujia. După 5 ore de funcționare strângeți suruburile și piulițele. Când masina este răsturnată bujia trebuie să se afle pe punctul cel mai înalt.

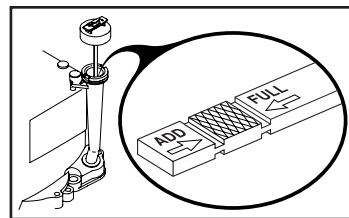

### Периодически

Выключите двигатель и отвинтите измеритель уровня. Уровень должен находиться между "FULL" (ПОЛНЫЙ) и "ADD" (ДОБАВИТЬ). ПРИМЕЧАНИЕ: для того, чтобы измеритель уровня давал правильные показания, он должен быть полностью затручен. Избегайте заливки излишнего количества масла.



### Korrapäraste ajavahemike tagant

Seisake mootor ja keerake õlitaseme kontrollvarras välja. Õlitase peaks olema FULL ja ADD vahel. MÄRKUS: Õige õlitaseme kindlakstegemiseks tuleb kontrollvarras lõpuni sisse keerata. Ärge lisage liiga palju õli.



### Reguliariai

Sustabdykite variklį ir atsukite matuoklį. Lygis turi būti tarp FULL ir ADD. PASTABA: matuokle turi būti ásukta iki apačios, kad parodytų tikrą tepalo lygį. Nepripilkite per daug tepalo.



### Regulāri

Apstādiniet motoru un atskrūvcjiet dziduma mçrtāju. Eđđas līmenim ir jābūt starp FULL (Pilns) un ADD (Pieliet). IEVÇROJĪET: Dziduma mçrtājs ir jāskrūvc uz leju līdz padam galam, lai iegūt pareizu eđđas daudzuma mçrjumu. Nelejiet tvertņç ar pārāk daudz eđđas.



### Редовно

Изключете двигателя и отвинтете маслоизмер-вателната пръчка. Нивото на маслото трябва да бъде между позициите FULL (пълно) и ADD (допълни). ВНИМАНИЕ: Маслоизмервателната пръчка трябва да бъде напълно завинтена додолу, за да показва точно нивото на маслото. Избягвайте да пълните прекалено много масло.



### Cu regularitate

Opriți motorul și desurubați indicatorul de nivel. Nivelul trebuie să fie între FULL și ADD. NOTĂ: indicatorul de nivel trebuie însurubat la maxim pentru a indica nivelul real al uleiului. Evitați alimentarea cu prea mult ulei.



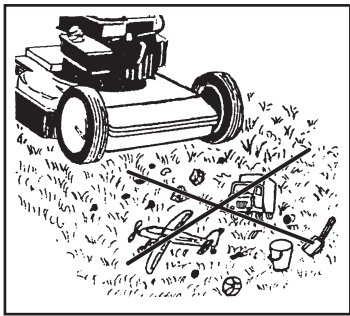

- (RU)** Перед кошением следует удалить с газона ветки, игрушки и камни и другие посторонние предметы.
- (EE)** Enne niitmist tuleks murult eemaldada kõrvalseisvad objektid nagu: puuosksad, kivid ja mänguasjad.
- (LT)** Prieš pradėdant pjauti, nurinkite nuo vejos visus daiktus, tokius kaip medžių šakas, šašlus, akmenis.
- (LV)** Pirms pāaudanas no zāliena ir jānovāc tādi priekšmeti kā zari, rotadlietas un akmeņi.
- (BG)** Преди да започнете косенето, от тревната площ трябва да се отстранят предмети като клони, играчки, камъни и пр.
- (RO)** Înainte de tunderea ierbii îndepărtați din zonă toate obiectele cum ar fi crengi, jucării și pietre.

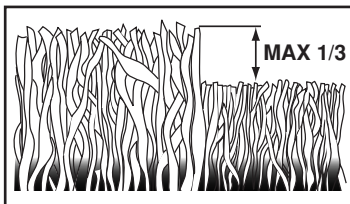

- (RU)** Косите газон два раза в неделю во время самых активных периодов роста. Не следует скашивать более чем 1/3 от длины травы, особенно, в засушливые периоды. В первый раз установите большую высоту скашивания. Проверьте результат и затем отрегулируйте высоту скашивания подходящим образом.
- (EE)** Kiire kasvuperioodil niitke muru kaks korda nädalas. Ärge kunagi lõigake rohkem kui 1/3 muru pikkusest, eriti mitte kuival perioodil. Esimest korda niites kasutage suurt lõikekõrgust. Kontrollige tulemust ja reguleerige vālja soovitud lõikekõrgust. Niitke aeglaselt või väga pika rohu puhul kaks korda.
- (LT)** Pjaukite vejį du kartus š savaitę per aktyvų žolės augimo periodą. Niekados nepjaukite daugiau kaip 1/3 žolės aukščio, ypač sausoje metų laikotarpiuose. Pirmą kartą pjaunant, nereguliuokite didesnę pjovimo aukštį. Aptūrinkite rezultatą ir nuleiskite pjovėję iki pageidaujamo aukščio. Pjaukite lėtai ar pjaukite žolę du kartus, jeigu ji yra labai didelė.
- (LV)** Zāles aktīvās augšanas periodā pāaujiet zālienu divas reizes nedēļā. Nekad negrieziet vairāk nekā 1/3 no zāles kopējā garuma, it īpaši sausuma periodos. Pirmo reizi pāaujiet ar augstu griešanas iestatījumu. Pārbaudiet rezultātu un nolaidiet pāāvju līdz vēlāmajam līmenim. Pāaujiet lēnām vai arī pāaujiet zāli divas reizes, ja tā ir ļoti gara.
- (BG)** Косете тревата два пъти седмично по време на най-активните периоди на растеж. Никога не косете повече от 1/3 от височината на тревата, особено по време на сухи периоди. При косене за пръв път изберете по-голяма височина на косене. Проверете резултата и намалете височината на косене до желаното ниво. Косете бавно или косете на два пъти, когато тревата е много висока.
- (RO)** În perioada cea mai activă de creștere a ierbii tundeți iarba de două ori pe săptămână. În perioadele secetoase nu tundeți niciodată mai mult de 1/3 din lungimea ierbii. Prima dată faceți o încercare cu înălțimea de tăiere reglată la maxim. După verificarea rezultatului puteți regla înălțimea de tăiere după dorință. Nu avansați repede și tundeți iarba de două ori, dacă aceasta este prea lungă.



## Saugaus darbo praktika pėsčiojo vairavimo rotacijos žoliapjovėms.

**SVARBU:** Ši pjovimo mašina gali amputuoti rankas ir kojas ir sviesti užkliudytus daiktus. Sekančių saugumo taisyklių nesilaikymas gali rimtai sužaloti arba sukelti mirtį.

### I. Apmokymas

- Atydžiai perskaitykite šią instrukciją. Ąsidėmėkite apie valdymą ir teisingą ārangos naudojimą.
- Niekada neleiskite naudoti žoliapjovė vaikams arba žmonėms, kurie nėra susipainę su naudojimosi instrukcijomis. Vietiniai valdžios organai gali apriboti operatoriaus amžį.
- Niekada nepjaukite kol āalia yra žmonės, ypač vaikai arba gyvūnai.
- Atsiminkite, kad operatorius arba vartotojas yra atsakingi už nelaimingus atsitikimus arba pavojų, kas grėsia kitiems žmonėms arba jį turui.
- Sustabdykite ādmenā, jeigu žoliapjovė reikia pakreipti transportuojant ne per žolę, arba transportuojant žoliapjovė ā kitą numatytą nupjauti plotą.
- Niekada nedirbkite su žoliapjove, kuriai sugedę saugumo ārenginiai, arba be uždėtų saugumo ātaisų, pavyzdžiui, nukreipėjui ir/arba žolės surinktuvui.
- Nekeiskite savavališkai variklio gamyklos reguliavimų ir nedidinkite variklio apsukų skaičių. Naudojant variklā per daug dideliu greičiu, gali padidėti susižalojimo mechanizmu rizika.
- Prieš paleidžiant variklā atlaisvinkite visus tvirtinamuosius varžtus, kurie buvo prisukti transportuojant ārangą.
- Užveskite variklā arba ājunkite motorą atsargiai pagal instrukciją, stovėdami saugiu atstumu nuo ādmenų.
- Nepakreipkite žoliapjovė uždėdami variklā arba ājungiant motorą, išskyrus atvejus, kada žoliapjovė turi būti pakreipta prieš paleidimą. Ąiuo atveju nepakreipkite daugiau negu reikalinga ir pakelkite tiksliai trū dalā, kuri randasi toliau nuo operatoriaus.
- Neužveskite variklį stovėdami priedais išmetimo vamzdā.
- Laikykitės saugiu atstumu nuo rotojančių detalių, saugokite Rankas ir kojas. Nuolat sekite, kad išmetimo vamzdtio anga būtų atvira.
- Niekada nekelkite arba nenedkite žoliapjovė kol dirba variklis.
- Išjunkite variklā ir atjunkite uždėgimo tvarki laidfdiais atvejais:
  - prieš išvalant mechanizmą arba dujų išmetimo angą;
  - prieš patikrinant, išvalant arba dirbant su žoliapjove;
  - ātraukus svetimkūnius arba uškliudytus daiktus. Patikrinkite žoliapjovė, ar nėra sugadintas ādmuo bei kitos dalys, - iđtaisykite prieš iđ naujo paleidžiant ir naudojant žoliapjovę;
  - žoliapjovei pradėjus nenormaliai vibruoti (patikrinkite nedelsiant).

### II. Paruošimas

- Pjaudami visuomet dėvėkite tvirtą neslystančiais padais avalynę ir ilgias kelnes. nedirbkite su āranga būdami basomis kojomis arba avėdami atvirą avalynę.
- Kaip reikiant patikrinkite plotą, kur naudosite ārangą, ir padalinkite visus daiktus, kuriuos žoliapjovė gali uškliudyti ir nusviesti.
- **ĄSPĖJIMAS** – benzinas yra greitai ušsiliepsnojantis skystis.
  - Laikykite degalus specialiai tam skirtuose rezervuaruose.
  - Pilkite degalus (benziną) ā baką tiksliai po atviru dangumi ir tuo metu jokiu būdu nerūkykite.
  - Pilkite degalus prieš variklio uždėdimą. Niekada neuimkite degalų bako dangtā arba nepilkite benzino kai variklis dirba arba kol variklis yra uđkaitęs.
  - Jeigu benzinas išsilieja, nemėginkite uvesti variklį, bet pergabinkite mechanizmą toliau nuo išsiliejimo vietos ir pasistenkite išvengti ušidegimo pavojaus kol benzino garai išsisklaidys.
  - Atsargiai keiskite visus degalų bakeliū ir konteinerių dangčius.
- Pakeiskite sugedusius dulintuvus.
- Prieš naudojimą visada vizualiai patikrinkite, ar ādmenys, ādmenų varžtai ir pjaustytovo montažo detalės nėra nudilusios arba sugadintos. Pakeiskite nudilusias arba sugadintas detales ir varžtus, kad mechanizmas idlaikytų pusiausvirą.
- Naudojantis daugiaādmeniu mechanizmu, elkitės atsargiai, nes sukant vieną ādmenā gali sukintis ir visi kiti.

### III. Naudojimas

- Nepaleiskite variklā uđdaroje patalpoje, kur gali susikaupiti pavojingi anglies monoksido garai.
- Pjaukite tiksliai dienos dvisioje arba prie geros dirbtinės šviesos.
- Venkite, kur āmanoma, naudoti ārangą drėgnai žolei pjauti.
- Būkite atsargūs apipjaudami dūlatus.
- Eikite, niekada nebėkite.
- Naudojantis rotoriniu mechanizmu ant tekinių, pjaukite skersai dūlāt, ne stačiai aukdtyt žemyn.
- **Elkitės labai atsargiai**, kada keičiate kryptā dirbdami ant dūlāt.
- Nepjaukite per daug stačius dūlatus.
- **Elkitės labai atsargiai**, kada žoliapjovė pasukate, apsukate atgal arba traukiate link savės.

- Sustabdykite variklā, jeigu žoliapjovė reikia pakreipti transportuojant ne per žolę, arba transportuojant žoliapjovė ā kitą numatytą nupjauti plotą.
- Niekada nedirbkite su žoliapjove, kuriai sugedę saugumo ārenginiai, arba be uždėtų saugumo ātaisų, pavyzdžiui, nukreipėjui ir/arba žolės surinktuvui.
- Nekeiskite savavališkai variklio gamyklos reguliavimų ir nedidinkite variklio apsukų skaičių. Naudojant variklā per daug dideliu greičiu, gali padidėti susižalojimo mechanizmu rizika.
- Prieš paleidžiant variklā atlaisvinkite visus tvirtinamuosius varžtus, kurie buvo prisukti transportuojant ārangą.
- Užveskite variklā arba ājunkite motorą atsargiai pagal instrukciją, stovėdami saugiu atstumu nuo ādmenų.
- Nepakreipkite žoliapjovė uždėdami variklā arba ājungiant motorą, išskyrus atvejus, kada žoliapjovė turi būti pakreipta prieš paleidimą. Ąiuo atveju nepakreipkite daugiau negu reikalinga ir pakelkite tiksliai trū dalā, kuri randasi toliau nuo operatoriaus.
- Neužveskite variklį stovėdami priedais išmetimo vamzdā.
- Laikykitės saugiu atstumu nuo rotojančių detalių, saugokite Rankas ir kojas. Nuolat sekite, kad išmetimo vamzdtio anga būtų atvira.
- Niekada nekelkite arba nenedkite žoliapjovė kol dirba variklis.
- Išjunkite variklā ir atjunkite uždėgimo tvarki laidfdiais atvejais:
  - prieš išvalant mechanizmą arba dujų išmetimo angą;
  - prieš patikrinant, išvalant arba dirbant su žoliapjove;
  - ātraukus svetimkūnius arba uškliudytus daiktus. Patikrinkite žoliapjovė, ar nėra sugadintas ādmuo bei kitos dalys, - iđtaisykite prieš iđ naujo paleidžiant ir naudojant žoliapjovę;
  - žoliapjovei pradėjus nenormaliai vibruoti (patikrinkite nedelsiant).
- Sustabdykite variklā:
  - kada paliekate žoliapjovė arba baigiate darbą;
  - prieš degalų āpylimą.
- Sumažinkite **droselio padėtā** kol variklis išsijungtas ir, jeigu variklis yra su išsijungimo vožtuvu, ušukite degalus baigę pjovimo darbus.
- Nesukubėkite stumdami dirbančią dienapjovę.

### IV. Eksploatacija ir laikymas

- Laikykite visas varžtes ir varžtus prisuktus ir āsitikinę, kad visa āranga yra saugioje darbinėje padėtyje.
- Niekados nelaikykite uđdaroje patalpoje ārangą su benzino bako, nes benzino garai gali ušsiliepsnoti nuo atviro liepsnos arba kibirkšties.
- Leiskite varikliui pravėsti ir tiksliai tada padėkite uđdaroje patalpoje.
- Kad išvengtumėte gaisro pavojaus, laikykite variklā, dulintuvą, baterijū skyrį bei benzino laikymo vietą dvarias, neužterdėtas žole bei tepalais.
- Dūšnai tikrinkite žolės surinkėjų, ar nėra nudilęs arba susidėvėjęs.
- Pakeiskite nudėvėtas ir sugadintas dalis.
- Jeigu reikia iđtuđtinti ar išvalyti degalų baką, darykite tai tiksliai po atviru dangumi.



## Drošas ekspluatācijas prakse gājēju vadītiem rotācijas zāles pļāvjiem

**SVARĪGI:** Ēri griešanas mašīna spēj amputēt kājas un rokas, un sagraizīt priekšmetus. Sekojot drošības instrukcijai neievērojot var izraisīt nopietnus ievainojumus vai nāvi.

### I. Apmācība

- Uzmanīgi izlasiet instrukcijas. Iepazīstieties ar vadības sistēmu un to, kā pareizi lietot iekārtu.
- Nekad neļaujiet izmantot zāles pļāvju bērniem vai cilvēkiem, kas nav iepazinūties ar instrukcijām. Vietējie noteikumi var ierobežot iekārtas vadītāja vecumu.
- Nekad nepļaujiet zālienu, kad tuvumā atrodas cilvēki, it īpaši bērni, vai dzīvnieki.
- Neaizmirstiet, ka ierīces vadītājs vai lietotājs ir atbildīgs par nelaimes gadījumiem vai radītajām briesmām citiem cilvēkiem vai viņu īpašumam.

### II. Sagatavošanās

- Pļaujot zālienu, vienmēr valkājiet izturīgus apavus un garas bikses. Nedarbiniet ierīci, ja jums ir kails kājas vai arī kājās ir sandales.
- Pamatīgi pārbaudiet platību, kur ierīce tiks izmantota, un novāciet visus priekšmetus, ko mašīna var pasviest tālāk.
- **BRĪDINĀJUMS - Benzīns ļoti viegli uzliesmo.**
  - Glabājiet benzīnu tīrā nolīkumā īpaši paredzētos konteineros.
  - Uzpildiet degvielu tikai ārā un degvielas uzpildes laikā nesmēcijiet.
  - Pirms motora iedarbināšanas uzpildiet iekārtu ar degvielu. Nekad neņemiet nost benzīna tvertnes vāku un neuzpildiet degvielu, ja motors darbojas vai arī ir karsts.
  - Ja benzīns ir izdēfakstījies, nemēģiniet iedarbināt motoru, tā vietā pārvietojiet mašīnu prom no laukuma ar izdēfakstīto benzīnu un centieties neradīt aizdedzes avotu, kamēr benzīns nav izkliedēts.
  - Kārtīgi novietojiet visas benzīna tvertnes atpakad un aizgrieziet konteineru vākus.
- Nomainiet bojātus klusinātājus.
- Pirms lietošanas vienmēr vizuāli pārbaudiet, vai asmeņi, asmeņu skrūves un griezcīpi nav nolietojušies vai bojāti. Nomainiet nolietotu vai bojātus asmeņus un skrūves komplektos, lai saglabātu līdzsvaru.
- Uzmanieties, rīkojoties ar daudzāsmeņu mašīnām, tā kā griežoties vienam asmenim, griežas arī pārējie.

### III. Ekspluatācija

- Nedarbiniet motoru ierobežotā telpā, kur var sakrāties bīstamie oglekļa monoksīda dūmi.
- Pļaujiet tikai dienas gaismā vai pie laba mākslīgā apgaismojuma.
- Kur vien iespējams, nedarbiniet iekārtu uz slapjas zāles.
- Vienmēr pārliecinieties, ka turaties droši uz kājām nokalniņš.
- Staigājiet, nekad neskrieniet.
- Lietojot ar riteņiem apgādātas rotācijas mašīnas, pļaujiet diagonāli pa nokalniņš, nekad ne augdūp un lejup.
- Esiet īpaši uzmanīgi, mainot virzienu uz nogāzēm.
- Nepļaujiet uz pārslīdīgiem stāvējam nogāzēm.
- Esiet īpaši uzmanīgi, virzoties atpakaļgaitā, vai velkot zāles pļāvju uz sevi.

- Apstādiniet asmeni, ja zāles pļāvju nepieciešams noliekt, pārvietojot pāri virsmām, kas nav klātas ar zāli, un pārvietojot zāles pļāvju uz un prom no pļaušanas vietas.
- Nekad nedarbiniet zāles pļāvju ar bojātu aizsargu vai arī ja drošības ierīces, piemēram, deflektori vai zāles savācēji, nav savā vietā.
- Nemainiet motora regulatora iestatījumus un nedarbiniet motoru paātrinātā režīmā. Darbinot motoru pārslīdīgi ātri, jūs riskējat gūt traumas.
- Pirms iedarbināt motoru, izslēdziet visus asmeņus un izspiediet sajūgu.
- Iedarbiniet dzinēju vai arī ieslēdziet motoru uzmanīgi saskaņā ar instrukcijām, un turot kājas labi tālu no asmens.
- Nenolieciet zāles pļāvju, kad iedarbināt dzinēju vai ieslēdzat motoru, izņemot gadījumus, kad zāles pļāvju nepieciešams noliekt, lai iedarbinātu. Īsā laikā nenolieciet to vairāk, nekā tas ir nepieciešams, un paceliet tikai to pusi, kas ir vistālāk no vadītāja.
- Neiedarbiniet dzinēju, stāvēt izviedcīpi priekšā.
- Nolieciet rokas vai kājas pie vai zem rotējošām detaļām. Nekad nestāviet pie izviedcīpi atvērta.
- Nekad neceliet un nenesiet zāles pļāvju, kamēr darbojas motors.
- Izslēdziet dzinēju un atvienojiet aizdedzes sveces vadu:
  - pirms tīrāt bloķētas vietas un izviedcīpi;
  - pirms pārbaudāt, tīrāt vai darbināt zāles pļāvju;
  - pēc uzstādīšanas svediermenim. Pārbaudiet, vai zāles pļāvjs nav bojāts un veiciet nepieciešamos remontdarbus, pirms atkal ieslēdzat un darbināt zāles pļāvju;
  - ja zāles pļāvjs sāk neparasti vibrēt (pārbaudiet uzreiz).
- Apstādiniet dzinēju:
  - ikreiz, kad atstājat zāles pļāvju;
  - pirms degvielas uzpildes.
- Samaziniet degvielas drošības iestatījumus dzinēja izslēgšanas laikā un, ja, dotā modeļa dzinējs ir apgādāts ar degvielas izslēgšanas slēdzi, atslēdziet degvielu pļaušanas beigās.
- Lietojot piekabes sēdekli, kustieties lēnām.

### IV. Apkalpe un glabāšana

- Piegrieziet cieši visas skrūves un uzgriežņus, lai iekārta būtu drošā darba stāvoklī.
- Nekad neglabājiet iekārtu, kuras tvertņā ir benzīns, čkā, kur izgarojumi var saskarties ar uguns liesmu vai dzirksteli.
- Ārējiet dzinējam atdzist, pirms noglabājiet iekārtu nožogotā vietā.
- Lai samazinātu ugunsbīstamību, rūpējieties par to, lai dzinējā, akumulatorā un benzīna uzglabāšanas vietā nebūtu zāle, lapas un tie nebūtu pārāk ēdāini.
- Bieži pārbaudiet zāles savācēji, lai pārliecinātos, ka tas nav nolietojies vai bojāts.
- Drošības nolūkā nomainiet nolietotās vai bojātās detaļas.
- Ja degvielas tvertne ir jāiztukdo, tas jā dara ārā.

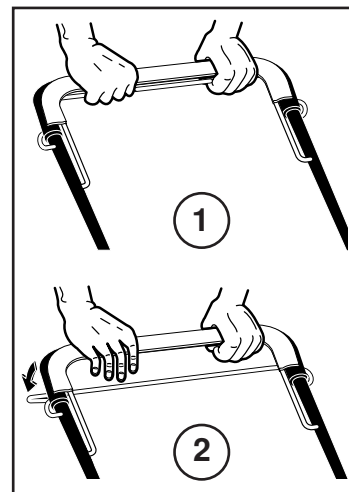

### Привод

- Передний привод включен (1) и выключен (2) с помощью рычажка муфты, расположенного в верхней части рукоятки.



### Liikumine

- Edasikäik lülilitakse sisse (1) ja välja (2) lülitushoovast käepideme peal.



### Pavara

- Pavara āsijungia (1) ir atsijungia (2) drošelio pagalba.



### Piedziņa

- Priekdcīpi piedziņa ir ieslēgta (1) un atlaista (2) ar sajūgu kloīi roktura augdā.



### Задвижане

- Включването (1) и изключването (2) на задвижането става с помощта на вилката на съединителя на горната част на држкката на косачката.



### Acționare

- Cuplare (1) si decuplare (2) cu acționarea barei de cuplare aflat la capătul mânerului.

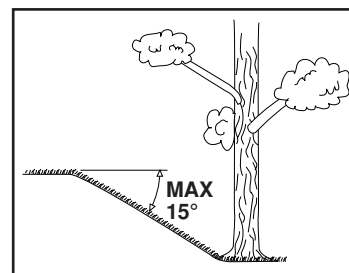

### Эксплуатация

- Косилку следует использовать только при наклоне склонов не более 15°.



### Kasutamine

- Vältige muruniiduki kasutamist pindadel, mille kalle on suurem kui 15°, et tagada piisav mootori õlitamine.



### Naudojimas

- Nenaudokite pjovėjį ant ūmės, kurios nolydis didesnis kaip 15°. Tai gali sutrikdyti variklio tepimį tepalu.



### Lietošana

- Pļāvju nevajadzētu lietot uz laukuma, kura slīpums pārsniedz 15°. Tas var izraisīt dzinēja eđģodanas problēmas.



### Използване на косачката

- Косачката да не се използва на терен, който има наклон повече от 15°. В противен случай могат да възникнат проблеми със смазването на двигателя.



### Utilizare

- Masina de tuns iarbă nu trebuie folosită pe terenuri având unghiul pantei mai mare de 15°. În caz contrar ar putea apărea probleme de lubrifiere a motorului.

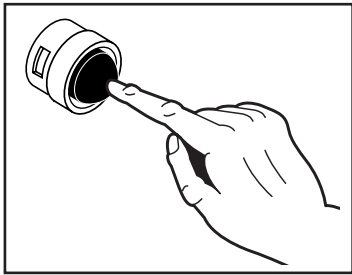

LT

### Paleidimas ir sustabdymas

Padėti plovejį ant plokščiaus paviršiaus. Pastaba: ne ant tvyruoto ar kito panašaus biraus paviršiaus. Apilkite degalus á bakf, neprimaišyti tepalí. Degalai ir tepalai naudojami be dvino priemaidí. **Nepilkite benzino kol dirba variklis.**

- Pried paleidþiant daltí variklá tris (3) kartus nuspauskite pagrindiná jungtukf. Spauskite stipriai. Tai daryti nepúтина, paleidþiant variklá, kuris yra kelias minutes jau dirbcs.
- Laikykite variklio stabdá prie rankenos ir greitai patraukite starterio rankenf. Neleiskite starterio trosui nuslysti atgal.
- Norint sustabdytá variklá, atleiskite variklio stabdá.

**PASTABA:** užvedant šaltame ore gali prireikti pakartoti užvedimą keletą kartų. Ðiltesniame ore gali gautis persiurbimas ir variklis neuþsives. Jeigu variklis persiurbtas, palaukite kelias minútes, po to bandykite uþvesti id vienomkarto. **NEKARTOKITE** keletf kartf.

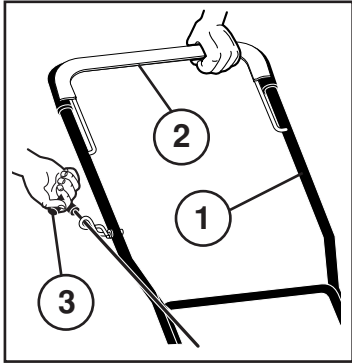

LV

### Iedarbinádana un apstádinádana

Novietojiet pdávçju uz lídzenas virsmas. Ievçrojiet: Ne uz grants vai lídziðas virsmas. Piepildiet tvertni ar benzínu, nevís edðas un benzína maisijumu. Var izmantot ká degvielu bez tã arí ar svina piedevám. Neuzpildiet maðinu ar benzínu, ja darbojas motors.

- Lai iedarbinátu aukstu dzinçju, piespiediet rokas pumpi (3) reizes, pirms mçeinát to iedarbinát. Spiediet stipri. Ðis pasákums parasti nav nepiecieðams, iedarbinot dzinçju, kas jau ir darbojies datus minútes.
- Turiet dzinçja bremtu skavu pie roktura un átri paraujiet startera rokturi. Nedaujiet startera trosai aizkrist atpakað.
- Lai apstádinátu motoru, atlaidiet motora bremtu skavu.

**IEVÇROJIET:** Aukstákos laika apstákdòs var bût nepiecieðams atkãrtot pumpçðanu. Silts laika apstákdòs pãrmçrīga pumpçðanas rezultátá degviela var pãrpludinát motoru un dzinçjs nesáks darboties vispãr. Ja jûs tomçr pãrpludinát motoru ar degvielu, nogaidiet datus minútes pirms mçeinát to atkal iedarbinát, taçu **NEATKãRTOJIET** pumpçðanu.

LT

- (1) VIRÐUTINĖ RANKENA
- (2) STABDIS
- (3) STARTERIO RANKENA

LV

- (1) AUGGÇJAIS ROKTURIS
- (2) BREMÇU SKAVA
- (3) STARTERA ROKTURIS

BG

- (1) GORNA DRÞJKA
- (2) SPIRACNA VILKA
- (3) DRÞJKA ZA PUSKANA

RO

- (1) MÅNERUL SUPERIOR
- (2) FURCA FRÅNEI
- (3) MÅNERUL DEMARORULUI

BG

### Puskane i spirane

Pastavete kosacþkata na ravna povърxnost. Zabeleþka: ne vърxu kaþal ili neþto podobno. Napълnnete rezervoara sa čist benzín (ne izpolzvajete smes ot benzín i maslo). Moþete da izpolzovate kako bezoloven, tako i oloven benzín. **Ne nalivajete benzín, dokato raboti dvigatelj.**

- Za da pusnete studen dvigatel, natisnete gorivnata pompa (3) pti, predi da se opitate da pusnete dvigatelya. Natisþajte silno. Tazi stþlka obiknoveno ne e nuþna, kogato pusþate dvigatel, koito predi tova e rabotil njakolko minuti.
- Drþþte spiracnata vilka natisnata kým drþþþkata na kosacþkata i bърzo drþþnnete drþþþkata za pusþane na dvigatelya. Ne otpuskajte pusþovoto vъþe, a go ostavete bavno da se navie nagore.
- Za da sprete dvigatelya, otpusnete spiracnata vilka.

**ZABELEÞKA:** Pri po-studenno vreme stþþkíte za startiranje prez gorivnata pompa eventualno trjba da se povtorj. Pri po-toplo vreme pri mnogo silno zaдейstvanе na gorivnata pompa dvigatelya moþe da se prepълni, vsledствие na koeto njama da se zaдейstva. Ako dvigatelya se prepълni, izþakajete njakolko minuti predi da opitate otново da go pusnete i NE povtarjate stþþkíte za gorivnata pompa.

RO

### Oprire si pornire

Aseþati masina pe o suprafaþa planã. Notã: nu pe prundis sau ceva similar. Alimentati rezervorul cu benzina fãrã ulei. Pot fi folosite atãt benzina cu plumb, cât si benzina fãrã plumb. Nu alimentaþi în timpul funcþionãrii motorului.

- Pentru a porni motorul la rece apãsaþi mai înainte dispozitivul de amorsare. Apãsaþi usor. Aceastã manevrã nu este necesarã dacã porniþi motorul dupã o funcþionare de câteva minute.
- Þineþi cu mâna furca frãnei motorului si trageþi de cordonul demarorului. Nu lãsaþi cordonul sã sarã înapoi.
- Pentru a "OPRI" motorul lãsaþi furca frãnei motorului.

**NOTA:** pe vreme friguroasã poate cã va trebui sã acþionaþi de mai multe ori asupra dispozitivului de amorsare. Pe vreme cãlduroasã acþionarea în repetate rânduri asupra dispozitivului de amorsare poate cauza înãbusirea motorului si motorul nu va porni. Dacã înecaþi motorul asteptaþi câteva minute si încetaþi de a mai acþiona asupra dispozitivului de amorsare.



### Указания за безопасност при работа с роторна косачка

**Важно:** Тази машина за косене на трева може да отреже ръка или крак, или да среже попаднал в нея предмет. Неспазването на следните указания за безопасност може да доведе до наранявания дори и до смърт.

#### I. Указания за работа

- Прочетете внимателно следните указания за работа. Запознайте се с управлението и правилното използване на съоръжението.
- Никога не допускате контакт с косачката на деца или лица, които не са запознати с указанията. Местните разпоредби могат да поставят ограничения за възрастта на опе-ратора.
- Никога не косете в близост до хора и особено до деца и домашни животни.
- Имайте предвид, че лицето, което управлява косачката, носи отговорност за нещастните случаи и опасността, застрашаваща други хо-ра или имуществото им.

#### II. Подготовка за работа

- По време на работа с косачката винаги носете подходящи обувки и дълги панталони. Не работете боси или обувки с отворени сандали.
- Внимателно проверете мястото, където ще се използва съоръжението, и отстранете всички предмети, които могат да бъдат увлечени от машината.
- **ВНИМАНИЕ** – Бензинът е силно запалително вещество.
  - Горивото да се съхранява в специално предназначени за тази цел контейнери.
  - Наливането на гориво да се извършва само на открито, като при това не трябва да се пуши.
  - Наливайте гориво само при предварително изключен двигател. Никога на сваляйте капака на цистерната и не наливайте гориво при работещ или още топъл двигател.
  - В случай, че се излее навън бензин, никога не правете опит да включите двигателя, а изтеглете машината извън мястото на разлива като избягвате каквито и да е източници на запалване
  - до разнасянето на бензиновите пари.
  - Затворете грижливо всички капаци на цистерната или контейнера.
- Неизправните шумозаглушители да се под-менят с нови.
- Преди употреба на косачката да се провери визуално дали ножовете, винтовете на ножовете или комплектното режещо устройство не са износени или повредени. Подменете изно-сените или повредени ножове и винтовете – за запазване на равновесието.
- При машините с повече ножове обърнете особено внимание на изправността им, тъй като при въртенето всеки от ножовете може да повреди останалите.

#### III. Начин на работа

- Не пускайте машината да работи в затво-рено пространство, където може да се получи натрупване на опасния газ въглероден моно-ксид.
- Косете само на дневна светлина или при силно изкуствено осветление.
- Избягвайте да косите мокра трева, ако това не е непременно необходимо.
- Постарайте се по време на работа да имате винаги стабилна опора.
- Ходете нормално, никога не тичайте.
- При роторните машини на колела, при ко-сене, се движете винаги напречно на на-клона; никога нагоре или надолу.
- Необходимо е изключително внимание при промяна на посоката на движение по наклон.
- Не косете при прекалено стръмен наклон на терена.
- Необходимо е особено внимание, когато обръщате или телгите косачката към себе си.

- Спрете движението на ножовете, когато косачката трябва да бъде наклонена за пренасянето ѝ през нетревни площи, както и при придвижването ѝ от едно място на косене към друго.
- Никога не работете с косачка с неизправни защитни приспособления или без предпазни устройства, например предпазен капак и/или кошове за трева.
- Не променяйте настройките на регулатора на двигателя и не го ускорявайте прекалено. При работа с висока скорост на двигателя се повишава рискът от нараняване.
- Разблокирайте всички ножове и улеи, преди включването на двигателя.
- Внимателно пуснете машината или включете двигателя съгласно упътванията, при което кракът Ви трябва да бъде възможно най-далече от ножа.
- Не наклонявайте косачката при пускането на машината или включването на двигателя, освен ако това е необходимо за започване на работа. В такъв случай не наклоняйте косачката повече от абсолютно необхо-димото и повдигнете само тази ѝ част, която е отдалечена от лицето, което я управлява.
- Не пускайте машината да работи, докато стоите отпред на улея за излизане на тревата.
- Не поставяйте ръка или крака си в близост или под въртящите се части. През цялото време стойте настрана от отвора за изхвър-ляне на тревата.
- Никога не бива да повдигате или носите ко-сачката при включен двигател.
- Спрете машината и откачете проводника към запалителната свещ:
  - преди почистване на отвора от задр-ъстване;
  - преди проверка, почистване или изхвър-шване на други работи по косачката;
  - след удар от твърдо чуждо тяло. Прег-ледайте косачката за повреди и направете необходимите поправки, преди повторното пускане и започване на работа.
  - ако косачката започне ненормално да вибрира (необходима е незабавна прове-рка).
- Спирайте двигателя:
  - винаги, когато оставяте косачката без надзор;
  - преди всяко наливане на гориво.
- Намалете настройката на клапана за времето на изключване и ако двигателят е снабден с кран за гасене, завъртете крана за спиране на горивото след завършване на косенето.
- Движете се бавно, когато използвате седа-лката.

#### IV. Поддръжка и съхранение

- Всички гайки, винтове и болтове трябва да бъдат затегнати за осигуряване на безопасни условия за работа с машината.
- Никога не съхранявайте бензин във вътре-шността на сграда, в която парите му могат да попаднат в контакт с открит пламък или искра.
- Преди да приберете косачката, независимо от това къде ще я съхранявате, трябва да оста-вите двигателя да изстине.
- За намаляване на риска от пожар двигателят, шумозаглушителят, мястото на акумулатора и местата за съхранение на бензина да се поддръжат свободни от трева, листа или зам-ърсявания с грес.
- Да се проверява редовно кошът за трева за износване или влошаване на състоянието му.
- В интерес на сигурността подменяйте износе-ните или повредени части.
- Ако е необходимо да се изпразни резервоарът за гориво, това трябва да бъде направено н-авън.





## Practicile exploatării sigure a masinii rotative de tuns iarbă cu acționare pedestră

**IMPORTANT:** Această masină de tuns iarbă poate amputa mâinile si picioarele, respectiv poate azvâri diferite obiecte. Nerespectarea următoarelor reguli de siguranță poate cauza răni grave sau chiar decesul.

### I. Inițiere

- Citiți cu atenție instrucțiunile. Fa-miliarizați-vă cu controlul si utili-zarea corespun-zătoare a masinii. Niciodată nu lăsați copii sau per-soanele nefamiliarizate să folo-sească masina de tuns iarbă. Normele legislației locale pot sta-bili vârsta ope-ratorului.
- Niciodată nu tundeți iarbă dacă există copii sau animale dome-stice prin apropiere.
- Gândiți-vă că operatorul sau utilizatorul este respon-sabil pentru accidentele sau pierderile suferite de alte persoane.

### II. Pregătire

- În timpul cositului întotdeauna purtați încălțăminte groase si pantaloni lungi. Nu utilizați echi-pamentul având picioarele ne-acoperite sau purtând sandale deschise.
- Inspectați foarte bine zona unde va fi folosit masina si îndepărtați toate obiectele care ar putea fi aruncate de masina de tuns iarbă.
- ATENȚIE** - benzina este foarte inflamabilă.
  - Depozitați combustibilul în reci-piente speciale destinate în acest scop.
  - Realimentați doar în aer liber si nu fumați în timpul realimentării.
  - Realimentați înaintea pornirii motorului. Nu scoateți niciodată capacul rezervorului atât timp cât motorul func-ționează sau este supraîncălzit.
  - Dacă în timpul alimentării s-a împrorscat benzină, nu încercați să po-rniți motorul ci îndepărtați ma-sina din aria împrorscată cu benzină, evitând astfel crearea unei surse de igniție atât timp cât vaporii de benzină nu s-au eva-porat.
  - Reetansați capacul rezervorului si al canistrei de benzină.
- Înlocuiți tobele de esapament dacă acestea sunt deteriorate.
- Înaintea utilizării masinii întotdeauna verificați ca lamele, bolțurile lamelor si dispozitivul de tăiere să nu fie uzate sau deteriorate.
- În cazul masinilor de tuns iarbă tip multi-lamă aveți grijă ca prin rotirea unei lame să nu fie angrenate si alte lame.

### III. Operare

- Nu operați motorul într-un spațiu închis unde s-ar putea acumula monoxid de carbon, care este foarte nociv.
- Tundeți iarbă doar la lumina zilei sau la lumină artificială foarte bună.
- Evitați folosirea masinii atunci când iarbă este umedă.
- Păstrați-vă stabilitatea atunci când lucrați în pantă.
- Când folosiți utilajul avansați încet, niciodată nu alergați.
- În cazul masinilor rotative tun-deți iarbă de-a lungul pantei, ni-ciodată de sus în jos sau invers.
- Aveți mare grijă la schimbarea direcției în pantă.
- Nu folosiți masina pe suprafețe foarte abrupte.
- Aveți mare grijă când răsturnați masina de tuns iarbă sau atunci când o trageți către dumne-avaoastră.
- Oprii lama dacă masina de tuns iarbă trebuie răsturnată în vederea transportului peste suprafețe

nesădite cu iarbă sau atunci când o transportați pe o altă suprafață care trebuie co-sită.

- Niciodată nu operați masina având dispozitive de siguranță defecte, respectiv cu defle-ctoarele si/sau dispozitivul de reținere a ierbi în lipsă.
- Nu schimbați dispozitivul de reglare a funcționării motorului si nu operați motorul la viteză excesivă. Operarea motorului la viteză excesivă poate creste pericolul accidentărilor si al avariilor.
- Înaintea pornirii motorului decupați toate cuțitele si ambreiajele.
- Porniți motorul cu foarte mare precauție si având picioarele la foarte mare distanță de cuțit.
- La pornirea motorului nu înclinați motorul decât dacă acest lucru se impune. În acest caz n-o înclinați mai mult decât este necesar, ridicând acea parte care se află la o distanță mai mare de operator.
- Nu porniți motorul stând în fața jgheabului de evacu-are.
- Nu puneți mâinile sau picioarele aproape de/sub părțile rotative. Întotdeauna mențineți curat orificiul de evacuare.
- Niciodată nu transportați masina cu motorul pornit.
- Oprii motorul si debransați cablul electric care face legătura la bujie:
  - Înaintea curățării jgheabului de evacuare în cazul înfundării acestuia.
  - Înaintea curățării, verificării sau reparării masinii de tăiat iarbă.
  - După contactul lamelor cu un obiect străin, după care, înaintea repornirii si operării masinii, aceasta se verifică si la nevoie se execută lucrări de reparații.
  - Dacă masina începe să vibreze (verificați-o ime-diat).
- Oprii motorul:
  - Întotdeauna când nu mai lucrați cu masina.
  - Înaintea alimentării.
- Având motorul oprit reglați la minim dispozitivul de accelerare si, dacă motorul este prevăzut cu ventil de închidere, la terminarea lucrului oprii alimentarea cu combustibil.
- Înaintați încet când folosiți o banchetă remorcată.

### IV. Întreținere si depozitare

- Verificați ca toate piulițele, bolțurile si suruburile să fie bine strânse pentru a asigura o funcționare în maximă siguranță a masinii.
- Pentru evitarea incendiilor niciodată nu lăsați masina cu rezervorul conținând combustibil în clădiri unde pot exista scântei sau focuri deschise.
- Înaintea depozitării masinii lăsați motorul să se răcească.
- Pentru a reduce pericolul incendiilor îndepărtați firele de iarbă, frunzele sau excesul de lubrifianți de pe motor, tobă de esapament sau din apropierea compartimentului acumulatorului si a rezervorului.
- Verificați des dispozitivul de reținere a ierbi pentru a stabili dacă acesta este uzat sau deteriorat.
- Pentru siguranță înlocuiți componentele uzate sau deteriorate.
- La nevoie golirea rezervorului se face în aer liber.

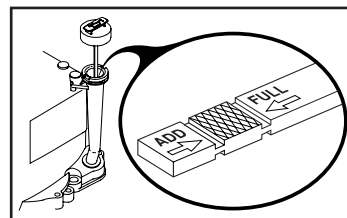

### Заправка маслом

Залейте в двигатель машинное масло. Можете использовать SAE30 (Прочитайте также прилагаемое руководство по эксплуатации двигателя).



### Mootorisse õli lisamine

Valage õli mootori karterisse. Kasutage õli SAE 30. (Tutvuge ka juuresoleva mootori kasutusjuhendiga.)



### Tepalo ápylimas

Iplikite i variklá variklio tepalí. Galima naudoti SAE30d (Perskaitykite pridet' variklio naudojimo instrukcijas).



### Ed'd'as ieliedana

Ieliet dzinčā motora ed'du. Varat lietot SAE30. (Izlasiet arī pievienotās motoru ekspluatācijas instrukcijas.)



### Пълнене на масло

Налейте масло в двигателя. Може да се използва SAE30. (Прочетете и приложеното упътване за експлоатация на двигателя.)



### Alimentarea cu ulei

Alimentați motorul cu ulei de motor. Se poate folosi ulei SAE 30 (citiți de asemenea instrucțiunile referitoare la operarea motorului).

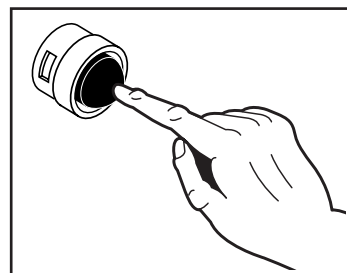

### Пуск и остановка

Поместите косилку на плоской поверхности. Примечание: не помещать на гальке и т.п. Можеть использовать как неэтилированный, так и этилированный бензин. **Не заливайте топливо при работающем двигателе.**

- Для запуска холодного двигателя нажмите подкачивающее устройство (3) несколько раз перед попыткой запустить двигатель. Этот шаг не нужен, если вы включаете двигатель, который перед этим уже проработал несколько минут.
- Удерживая бугель управления тормозом двигателя у рукоятки, быстро потяните рукоятку стартера. Не допускайте, чтобы трос стартера отходил назад.
- Для выключения двигателя освободите бугель управления тормозом двигателя.

**ПРИМЕЧАНИЕ:** В условиях холода может понадобиться повторить операцию с подкачивающим устройством. В условиях тепла чрезмерное использование подкачивающего устройства может привести к перезаливке, и двигатель не включится. В случае перезаливки двигателя подождите несколько минут перед перезапуском и НЕ действуйте подкачивающее устройство.

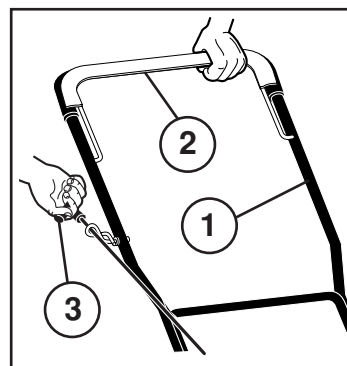

### Käivamine ja seiskamine

Seadke niiduk tasasele pinnale. Märkus: mitte kruusale vms. Taitke paak bensiniiga, mitte õli-bensiini seguga. Kasutada võib nii pliivaba kui pliibensiini. **Ärge lisage kütust, kui mootor töötab.**

- Külma mootori käivamiseks vajutage (3) korda eelpumbale, enne kui üritate mootorit käivitada. Vajutage tugevasti. Kui käivitatakse mootorit, mis on juba mõne minuti töötanud, ei ole seda tavaliselt vaja teha.
  - Suruge pidurihoob käepideme suunas ja tõmmake kiiresti starterikäpidemest. Ärge laske starterinööri lihsalt niisama lahti, vaid jälgige, et see keriks.
  - Mootori seiskamiseks vabastage juhtkang.
- MÄRKUS:** Jaheda ilmaga võib osutada vajalikuks eelpumba kasutamist korraga. Sooja ilmaga võib eelpumba liigne kasutamine põhjustada mootori üleujutamist, mille tagajärjel mootor ei käivitu. Kui olete mootori üle ujutanud, oodake mõni minut, enne kui püüate mootorit uuesti käivitada. ÄRGE vajutage enam eelpumbale.



- 1) ВЕРХНЯЯ РУКОЯТКА
- 2) БУГЕЛЬ УПРАВЛЕНИЯ ТОРМОЗОМ
- 3) РУКОЯТКА СТАРТЕРА



- 1) ÜLEMINE KÄEPIDE
- 2) PIDURIHOOB
- 3) STARTERIKÄEPIDE



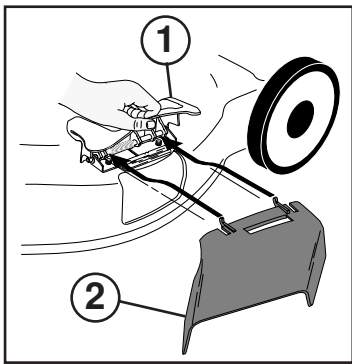

- RU Переоснащение косилки для мульчирования** –  
 • Дверка мульчера (1) закрыта.  
 для РАЗГРУЗКИ –  
 • Защитный кожух разгрузочного устройства (2) установлен.

- EE Niiduki ümberseadistamine LÕIGATUD ROHU PEENESTAMINE** –  
 • Katteplaat (1) suletud.  
 TAGUMINE VÄLJAVISE –  
 • Väljaviskekate (2) paigaldatud.

- LT Performuoti toliapjovė SMULKINTOJUĖ** –  
 • Smulkintojo dureles (1) uždaryti.  
 ĮDMETIMUI PRO GALV-  
 • Įdmetimo angos saugiklė (2) uždėti.

- LV Lai pārveidotu pļāvpcju SMALCINĀDANAI** –  
 • Smalcināšanas vāks (1) aizvērsts.  
 IZSVIEŠANAI –  
 • Savācēja aizsargs (2) uzmontēts.

- BG Монтиране на приспособления за мулчиране** –  
 • Затворете вратичката (1) на раздробителя.  
 ЗА ИЗВЪРЛЯНЕ –  
 • Поставете предпазителя (2) на отвора за извърляне.

- RO Modificarea masinii de tuns iarbă PENTRU CONCASARE** –  
 • Închideți usa concasorului (1).  
 PENTRU EVACUARE –  
 • Instalați dispozitivul de evacuare (2).

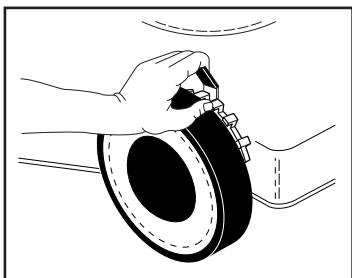

- RU Регулировка**  
 Косилка может регулироваться для различной высоты резки. Отрегулируйте на нужный уровень кошения с помощью рычага на каждом колесе. Перемещая рычаг к колесу, установите уровень кошения.

- EE Reguleerimine**  
 Niidukit on võimalik reguleerida erinevatele lõikekõrgustele. Reguleerige niiduk soovitud kõrgusele iga ratta juures oleva hoova abil. Liigutage hooba ratta suunas ja valige sobiv lõikekõrgus. Kõik rattad peavad olema samal kõrgusel, vastasel korral on tulemuseks ebaühtlane lõikus.

- LT Reguliavimas**  
 Pjovėjui galima nustatyti skirtingus pjovimo augdčius. Reguliokite pageidaujimą augdčią su jungikliu, esančiu prie kiekvieno rato. Visi ratai turi būti vienodame augdčtyje, kitaip gausis nelygus pjovimas.

- LV Regulāšana**  
 Pļāvpcjam var uzdot dažādus griedanas līmeņus. Noregulējiet vclamo griedanas līmeni, izmantojot klofi pie katra no riteņiem. Pastumiet klofi uz riteņa pusi un uzdodiet griedanas līmeni. Visiem riteņiem ir jābūt vienā un tajā pašā augstumā, pretējā gadījumā zāle būs nepodāuta nevienmērīgi.

- BG Настройка**  
 Косачката може да се настрои на различна височина на косене. Настройте желаната височина на косене с лоста на всяко колело. Натиснете лоста към колелото и настройте височината на косене. Всички колела трябва да са монтирани на еднаква височина; в противен случай се получава неравномерно косене.

- RO Ajustare**  
 Înălțimea masinii de tuns iarbă poate fi ajustată la diferite nivele. Ajustați înălțimea dorită de tăiere prin acționarea brațului fiecărei roți. Miscați brațul către roată și reglați înălțimea de tăiere. Toate roțile trebuie să fie la aceeași înălțime, în caz contrar va rezulta o tăiere neuniformă.

- RU** Эти символы могут присутствовать на вашей машине или встречаться в литературе, входящей в комплектацию. Вы должны выучить и понимать их значение.

- EE** Need sümbolid võivad esineda teie niidukil või sellega kaasasolevas kirjanduses. Tehke nende tähendus endale selgeks.

- LT** Šie simboliai gali būti pavaizduoti ant jūsų mechanizmo arba gaminio instrukcijoje. Įsidėmėkite simbolius ir supraskite jų reikšmę.

- LV** Die simboli var parādīties uz jūsu mašīnas vai arī produkta dokumentācijā. Lemācieties un izprotiet to nozīmi.

- BG** Тези символи ще намерите върху Вашата машина или в документацията, доставена с изделието. Моля запознайте се с тяхното значение.

- RO** Aceste simboluri pot apărea pe masina dumneavoastră sau în manualul de utilizare furnizat odată cu aceasta. Învățați și înțelegeți sensul acestora.

**ПРОЧИТАЙТЕ ИНСТРУКЦИЮ ПО ЭКСПЛУАТАЦИИ**  
 LUGEEGE KASUTUSJUHENDIT  
 PERSKATYKITE NAUDOTJOMOSI INSTRUKCIJUR  
 IZLASIET LIETOŠANAS INSTRUKCIJU  
 PROČETETE UPTVAHETO  
 CITITI MANUALUL DE UTILIZARE

**ДВИГАТЕЛЬ ВКЛ**  
 HOIATJUS  
 MOTORI KĀVITĀMINE  
 MARKLIJO (MOTOROS) PALEIDIMAS  
 MOTORA IESLGSĀDANA  
 PUČHETE DVIĢĀTEĻĀ  
 PORNIREA MOTORULUI

**МАСЛА**  
 KUTUSE  
 DEGALAI  
 DEGVIELA  
 GORIĻO  
 COMBUSTIBIL

**НИЗКИЙ**  
 MADAL  
 ZEMAS  
 ZEMJU  
 НИСКО  
 DIMINUARE

**ВЫСОКИЙ**  
 KŪRGE  
 AUGSTAS  
 AUGSTU  
 ВИСКО  
 CREȘTERE

**БЫСТРО**  
 KIIRESTI  
 KĪREITAI  
 ĀTRI  
 БЪРЗО  
 VITEZĂ DE  
 AVANSARE MARE

**МЕДЛЕННО**  
 AEGLASELT  
 LĒTAI  
 LĒNI  
 БАБНО  
 AVANSARE MICĂ

**ЗАСЛОНКА**  
 OHUKLAPP  
 DROSELIS (STARTERIS)  
 GAISA DROSELE  
 ДРОСЕЛНА КЛАПА  
 STARTER

**БАТАРЕЯ**  
 AKU  
 BĀTERĪJA  
 AKUMULĀTORŠ  
 AKUMULATOR  
 BATERIE

**ТОПЛИВО**  
 ŪDIRŅŪS  
 PĻŪVEĻO AUGDTIS  
 EDDAS SPIEDIENS  
 НАЛЯГАНЕ НА МАСЛОТО  
 ÎNĂLȚIMEA MAȘINII DE TUNS IARBĂ

**ПРЕДУПРЕЖДЕНИЕ**  
 ETTEVAATUST  
 ĀSPĒJĪMAS  
 PĪSARGĪETIES  
 ВНИМАНИЕ!  
 PRECAUTIE

**ПРЕДОСТЕРЕЖЕНИЕ**  
 STOVĒTI ATOKĪAU  
 (NESTOVĒTI DALIA)  
 BRĪDINĀJUMS  
 ПРЕДУПРЕЖДЕНИЕ  
 ATENTIE

**КОСИЛКА ВЫСОТА**  
 LŌIKĒKŌRGUS  
 DĒMESIO  
 PĻĀVČJA AUGSTUMS  
 ВИСОЧИНА НА КОСЕНЕ  
 VIBRĀTIE

**ОПАСИТЕСЬ ВЫЛЕТАЮЩИХ ПРЕДМЕТОВ**  
 HOIIDGE LENDU PAISKUNUD  
 ESEMETE EEST  
 SAUGOKĪTES NUO METAMRĀ DAIKTR  
 PĪSARGĪETIES NO SVIESTIEM PRIEKŠMETIEM  
 ПАЗЕТЕ СЕ ОТ ИЗВЪРЛЯЩИХ ПРЕДМЕТИ  
 ATENTIE LA OBJECȚELE AZVĂRLITE

**УРОВЕНЬ МОЩНОСТИ ЗВУКА**  
 MURĀTASE  
 TRIUKSMO LYGIS  
 SKAŅAS JAUDAS LĪMENIS  
 НИВО НА ЗВУКА  
 NIVEL ACUSTIC

**ОПАСНОСТЬ**  
 ДЕРЖИТЕ  
 РУКИ И НОГИ  
 НА РАСТОЯНИИ  
 OHT. HOIÐKE KĀED  
 JA JALAD EEMAL

**НЕ ПОДУСКАЙТЕ ПОСТОРОННИХ ЛИЦ**  
 ARĢE LUBAGE KŌRVALISI ISIKĪJID MAŠINĀ LĀHĒDALE  
 NEĻEIKSITE PRIETIĪ PAALINĪMS  
 SKĀTTĀJIEM JĀIEVČRO DISTANCE  
 ДРЪЖТЕ ЗРИТЕЛИТЕ НАСТРАНА  
 ÎNTERZISĂ APROPIEREA ALTOR PERSOANE

**ГОРЯЧИЕ ПОВЕРХНОСТИ**  
 TULISED PINNAD  
 KARŠTI PĀVIRŠĪAI  
 KARŠTAS VIRSMĀS  
 ГОРЕЛИ ПОВЪРХНОСТИ  
 SUPRAFETE SUPRINCĂLZITE

**ОПАСНОСТЬ**  
 ПАЗЕТЕ  
 ПЪЛТЕТЕ И КРАКЪТА  
 OPAȘCOT. ПАЗЕТЕ  
 PŪLȚETE I CRĂCĂȚA  
 PERICOL. NU VĂ  
 APROPIAȚI MĂINILE  
 SAU PICIOARELE

**CE**

**ЕВРОПЕЙСКАЯ ДИРЕКТИВА ПО БЕЗОПАСНОСТИ МАШИНОГО ОБОРУДОВАНИЯ**  
 EUROOPA MASINADIREKTIV  
 EUROPIŅES ĀRENGĪMR SAUGUMO DIREKTIVOS  
 EIROPAS DIREKTIVA PAR MAŠINU DROŠIBU  
 ЕВРОПЕЙСКА ДИРЕКТИВА  
 ЗА БЕЗОПАСНОСТ НА МАШИНИТЕ  
 MAȘINĂ CONCEPTĂ CONFORM  
 NORMELOR EUROPENE DE SECURITATE

**НЕ УДАЙТЕ ЗАЩИТНЫХ ЩИТКОВ ПРИ РАБОТАЮЩЕМ ДВИГАТЕЛЕ**  
 ĀRĢE EEMĻADAGE KATTEID, KUI MOTOR TŌOTĀV  
 NĒNIUMTI GAUBTR KOL DIRBA VARĪKLIS  
 NĒNOŅEMT AIZSARGJUS, KĀMČR DARBOJAS MOTORS  
 НЕ ОТСТРАНЯЙТЕ ПРЕДПАЗНИТЕ  
 КАТАЛИ, ДОКАТО РАБОТИ ДВИГАТЕЛЪТ  
 NU ÎNDEPĂRTĂȚI APĂRĂTOAREA ÎN  
 TIMPLU FUNCȚIONĂRII MOTORULUI

**FOR SERVICE IN USA CALL**  
 1-800-4-A-TRIMMER

**MODEL / MODELE** SERIAL / SERIE

**PRODUCT NO. / PRODUT NO.** RPM BR

**MADE IN U.S.A. / FABRIQUE AUX E.U.**

MM4756SMD

hp/kw	4.75 / 3.5
km/h	0 – 4.2
cm	56
mm	25 – 95
KG	42,6
<b>EN836:1997/A2</b>	
ISO 3744 98/37/EC	LpA < 90 dBA
ISO 11094 2000/14/EC	LwA < 100 dBA
m/s²	EN 1033 4
<b>ВИБРАЦИЯ</b> VIBRATSIOON VIRPĒJĪMAS VIBRACIJA вИБРАЦИЯ VIBRĂȚIA	

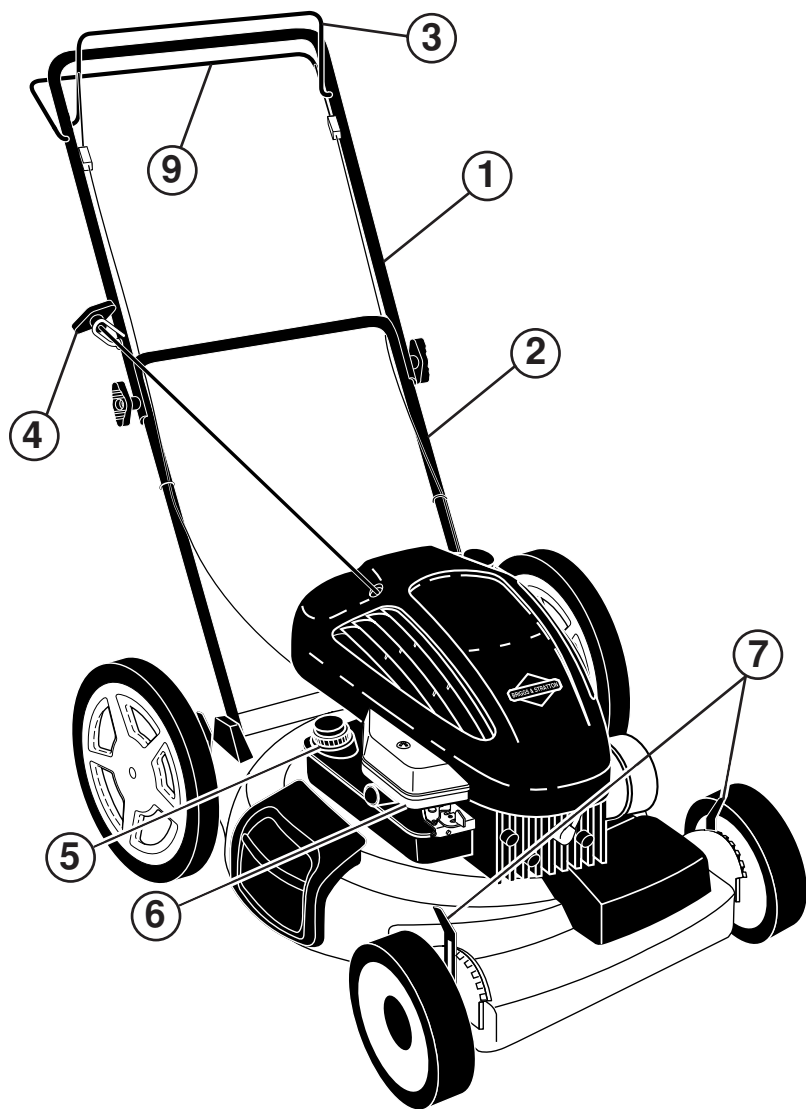

	RU	EE	LT	LV	BG	RO
1	ВЕРХНЯЯ РУКОЯТКА	Ülemine käepide	Virđutinė Rankena	Augđcđjais Rokturis	Горна дръжка	Măner Superior
2	НИЖНЯЯ РУКОЯТКА	Alumine käepide	Apatinė Rankena	Arakđcđjais Rokturis	Долна дръжка	Măner Inferior
3	БУГЕЛЬ УПРАВЛЕНИЯ ТОРМОЗОМ ДВИГАТЕЛЯ	Motori turvapidor	Variklio Sustabdymo Rankena	Motora Bremžu Skava	Спирачна вилка	Furca Frănei de Motor
4	РУКОЯТКА ПУСКА	Starteri nupp	Paleidimo Rankena	Starta Rokturis	Дръжка за пускане	Maneta Demarorului
5	ВОЗДУШНЫЙ ФИЛЬТР	Ōhufilter	Oro Filtras	Gaisa Filtrs	Въздушен филтър	Filtru de Aer
6	ЗАБОР ТОПЛИВА	Kütusepaagi kork	Benzina Āsiurbimo Vođtuvas	Benzina Tvertnes Atvçrums	Отвор за пълнене на бензин	Orificiu de Alimentare
7	РУЧКА РЕГУЛИРОВКИ ВЫСОТЫ	Lõikekõrguse regulaator	Augđcio Reguliavimo Rankena	Augstumu Regulçđjais Rokturis	Ръчка за настройка на височината	Manet de Ajustare a Înlimii
9	БУГЕЛЬ МУФТЫ-РЫЧАГА УПРАВЛЕНИЯ	Sidurikahvel, juhthoob	Sankabos Perjungiklis	Sajūga Klois	Вилка на съединителя, регулиране	Dispozitiv de Reglare a Ambreiajului

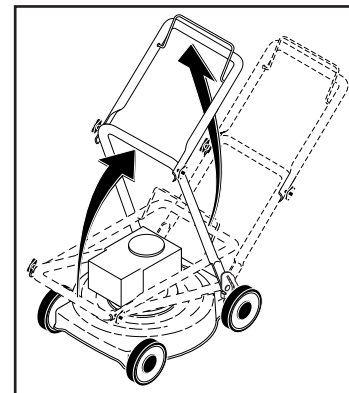

- RU СБОРКА**  
**Рукоятка**  
Потяните рукоятку вверх в направлении стрелки. При перевернутой рукоятке затяните крыльчатые гайки.
- EE KOKKUMONTEERIMINE**  
**Käepide**  
Tõmmake käepidet noole suunas. Kui käepide on ülemises asendis, pingutage tiibmutreid.
- LT SURINKIMAS**  
**Rankena**  
Pakelti rankenį rodyklės nurodyta kryptimi. Laikydami rankenį pakeltoje padėtyje prisukti varžes.
- LV UZSTĀDĪĀNA**  
**Rokturis**  
Velciet rokturi uz augđu bultas virzienā. Kamçr rokturis ir pacelts uz augđu, piegrieziet spānu skrūves.
- BG МОНТАЖ**  
**Дръжка**  
Разгънете дръжката нагоре по посока на стрелката. След това затегнете крилчатите гайки.
- RO MONTARE**  
**Mănerul**  
Ridicați mânerul în direcția săgeții. Cu mânerul poziționat în sus, strângeți piulițele flutur.

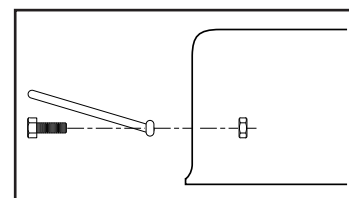

- RU Установка заднего кожуха для защиты ног**  
• Установите так, чтобы угол был направлен вверх, затем закрепите с помощью имеющихся зажимов. **ПРИМЕЧАНИЕ:** кожух для защиты ног служит для безопасной эксплуатации этой машины.
- EE Tagumise jalakaitse paigaldamine**  
• Paigaldage nurk suunaga üles ja kinnitage juuresolevate kinnituselementidega. **MÄRKUS:** Jalakaitse paigaldamine on vajalik masinaga ohutuks töötamiseks.
- LT Pridėti uřpakalinā kořř saugiklā**  
• Padėti kamu a virđc ir pritvirtinti. **PASTABA:** Kořř saugiklis turi būti pridėtas saugiam mechanizmo naudojimui.
- LV Aizmugurçjā pçdu sarga uzmontçđana**  
• Novietojot leņņiti slpi uz augđu un pievelciet komplekta sastiprinājumu. **PIEZĪME:** Pçdu sargu jāuzmontç, lai varçtu drodi darboties ar šo mađīnu.
- BG Монтиране на задния предпазител за крака**  
• Поставете винкела насочен нагоре и закрепете с доставените закрепващи елементи. **ЗАБЕЛЕЖКА:** Монтажът на предпазителя за крака е необходим за безопасната работа на машината.
- RO Instalarea dispozitivului de protecție pe partea posterioară a mașinii**  
• Poziționați bara unghiulară cu vârful în sus și fixați-o cu mijloacele de fixare furnizate. **NOTĂ:** Dispozitivul de protecție a picioarelor trebuie montat pentru o operare în siguranță a mașinii.